

CK 30/1200-A

GFK-SCHNEIDER GRP-CUTTER

Schneiden von GFK, CFK und Kunststoffen; im Fahrzeug- und Flugzeugbau, Bootsbau, Rotorblattfertigung im Windkraftanlagenbau, in der allgemeinen Kunststofffertigung sowie im Leicht- und Schaltschrankbau.

Cutting of glass-fibre and carbon-fibre reinforced plastics and plastic material; in vehicle and air craft construction, boatbuilding, rotor blade production and general plastics production as well as switch cabinet construction.



VORTEILE

- Optimales Werkzeug für Formenschnitte dank des kleinen Scheibendurchmessers.
- Saubere Schnitte durch optimale Schnittgeschwindigkeit.
- Das Werkzeug verfügt über eine Schnitttiefe von 8 mm.
- Effektive Absaugung direkt am Entstehungsort.
- Das geringe Gewicht und die gute Auflagekante lassen eine präzise und sichere Führung des Werkzeugs zu.

BENEFITS

- Optimal for contour cuts thanks to small cutting wheel diameter.
- Accurate cutting edges at optimal cutting speed.
- Cutting depth of 8 mm.
- Efficient dust extraction right on site.
- Low weight and a good support edge allow an accurate and safe handling.

TECHNISCHE DATEN TECHNICAL DATA

Artikel	Item	CK 30/1200-A
Leistung	Power	300 W
Drehzahl	Speed	13.000 min ⁻¹
Spannaufnahme	Clamping Chuck	Ø 19 mm
Scheibe	Disc	Ø 60 mm
Schnitttiefe	Cutting Depth	8 mm
Absaugung	Suction	extern/external Ø 27 mm
Gewicht	Weight	1,05 kg
Luftverbrauch	Air Consumption	7,0 l/s
Luftanschluss	Air Connection	G1/4"
Empf. Schlauch-Ø	Recommended Hose Ø	9 mm
Schalldruckpegel	Sound Pressure Level	79 dB(A)
Vibration	Vibration	< 2,5 m/s ²
Max. Betriebsdruck	Max. Working Pressure	6,3 bar
Artikel-Nr.	Item No.	63135000

Lieferumfang

Werkzeug mit Absaughaube, Diamant-Trennscheibe DIA60-M, Schlauchtülle, Montagewerkzeug

Scope of Delivery

Tool with suction hood, diamond cutting wheel DIA60-M, hose nipple, assembly wrench

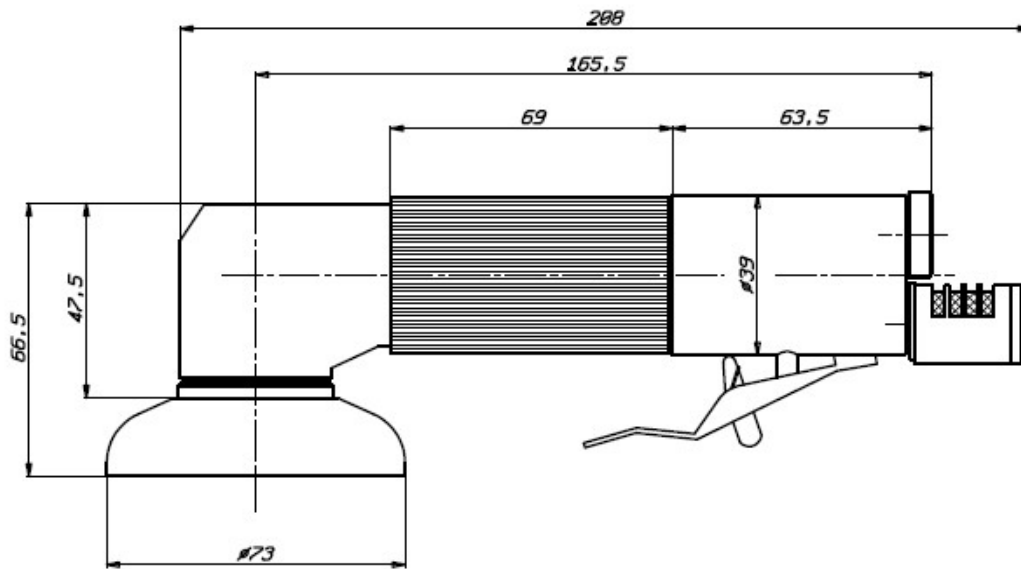
ABMESSUNGEN DIMENSIONS

ZUBEHÖR ACCESSORIES
Diamant-Trennscheiben / Diamond Cutting Wheels

Außen-Ø <i>Outer Ø</i>	Innen-Ø <i>Inner Ø</i>	Dicke <i>Thickness</i>	Beschreibung <i>Description</i>	Korn <i>Grain</i>	Typ <i>Type</i>	Artikel-Nr. <i>Item No.</i>
Ø 60 mm	Ø 19 mm	1,8 mm	mittel / medium	D251	DIA60-M	63133013
			grob / coarse	D356	DIA60-G	63133014
			grob mit Seitenbelag	D426	DIA60-GS	63133015
			coarse with edge coating			

Absaugschläuche / Suction Hoses

Typ <i>Type</i>	Innen-Ø <i>Inner Ø</i>	Artikel-Nr. <i>Item No.</i>
02700	Ø 27 mm	18199030
03200	Ø 32 mm	18199031
03800	Ø 38 mm	18199032
05000	Ø 50 mm	18199033

Verbindungs-muffen / Sleeves

Typ <i>Type</i>	Schlauch-Innen-Ø <i>Hose Inner Ø</i>	Artikel-Nr. <i>Item No.</i>
02732	Ø 27 - 32 mm	18199042
03238	Ø 32 - 38 mm	18199043
03850	Ø 38 - 50 mm	18199044
03232	Ø 32 - 32 mm	18199046
03838	Ø 38 - 38 mm	18199047
05050	Ø 50 - 50 mm	18199048

